

# 第 19 回 広 報 ・ 県 民 運 動 専 門 委 員 会

## 次 第

日 時：令和 2 年 12 月 24 日（木）10:00～12:00  
場 所：滋賀県庁東館 7 階大会議室

1. 開 会
2. 開会挨拶
3. 審議事項
  - (1) 第 79 回国民スポーツ大会・第 24 回全国障害者スポーツ大会の開催延期に伴う計画等の改正について
  - (2) 花いっぱい運動における推奨花の選定について
4. 報告事項
  - (1) イメージソング・ダンスの制作状況について
5. 閉 会

# 配席図

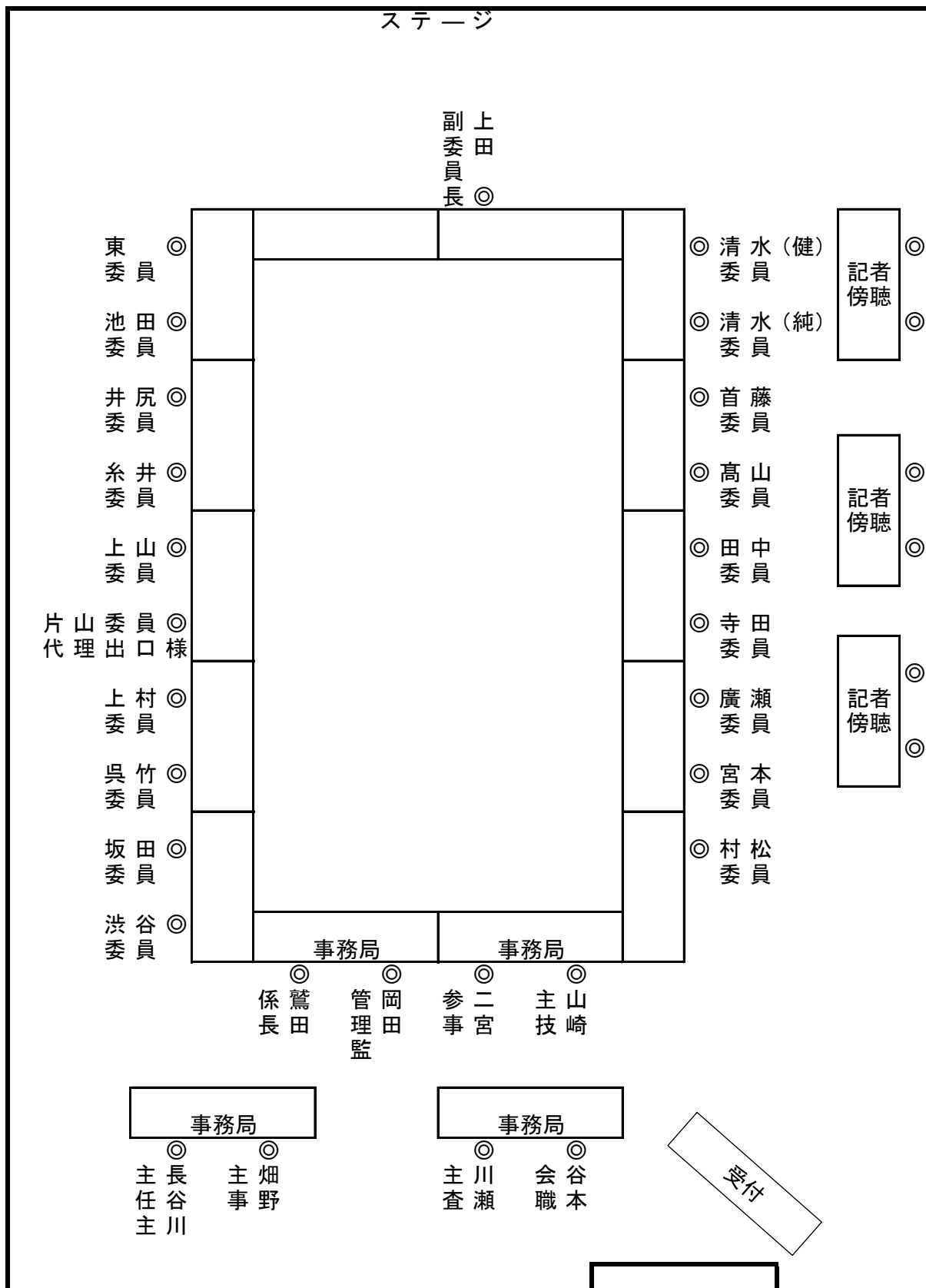



第79回国民スポーツ大会・第24回全国障害者スポーツ大会

滋賀県開催準備委員会

## 第19回広報・県民運動専門委員会

会議資料



キャツフィー



チャツフィー

第79回国民スポーツ大会・第24回全国障害者スポーツ大会マスコットキャラクター

日時：令和2年12月24日(木)10:00～12:00

場所：滋賀県庁東館7階大会議室

## 審議事項

- (1) 第79回国民スポーツ大会・第24回全国障害者スポーツ大会の開催延期に伴う計画等の改正について
- (2) 花いっぱい運動における推奨花の選定について

## 報告事項

- (1) イメージソング・ダンスの制作状況について

## 「広報・県民運動専門委員会」委員名簿

(順不同・敬称略)

分 野	所属団体・役職名	氏 名
マスコミ	日本放送協会大津放送局 副局長	村松 泰
	びわ湖放送株式会社 放送管理局報道制作部 グループリーダー	坂田 しのぶ
	株式会社京都放送滋賀支社 支社長	宮本 英樹
	株式会社京都新聞社滋賀本社 編集局 編集部長	渋谷 哲也
	株式会社中日新聞社大津支局 支局長	池田 千晶
	株式会社エフエム滋賀 編成制作部 部長	糸井 孝実
スポーツ	公益財団法人滋賀県スポーツ協会 生涯スポーツ担当次長 兼 広域スポーツセンター次長	呉竹 政彦
	滋賀県障害者スポーツ協会 副主幹	吉成 永部
経済・福祉・ 観光・社会	滋賀県商工会議所連合会 滋賀県中小企業相談所専門指導室 室次長	清水 健司
	社会福祉法人滋賀県社会福祉協議会 常務理事 兼 事務局長	谷口 郁美
	公益社団法人びわこビジターズビューロー 事務局長	上田 重和 (副委員長)
	公益財団法人淡海文化振興財団 常務理事 兼 事務局長	東 登志也
	滋賀県地域女性団体連合会 副会長	上村 照代
	一般財団法人滋賀県老人クラブ連合会 事務局長 兼 常務理事	八木 兵次郎
	滋賀県青年団連合会 会長	圖司 紘子
学校関係	滋賀県小学校長会 副会長	首藤 勲
	滋賀県中学校長会 副会長	一ノ宮 賢了
	滋賀県高等学校長協会 会長	田中 孝昌
	滋賀県私立中学高等学校連合会 副会長	寺田 佳司
	滋賀県特別支援学校長会	井尻 正志
有識者	同志社大学政策学部 教授	井口 貢 (委員長)
	株式会社TMオフィス チーフPRディレクター	馬場 大輔
	コミュニケーション・プランニング chocomaka 代表	廣瀬 香織
市町	東近江市企画部広報課長	高山 幸生
	豊郷町企画振興課長	清水 純一郎
県	滋賀県知事公室広報課長	片山 昇
	滋賀県総合企画部県民活動生活課 県民活動・協働推進室長	上山 輝幸

第79回国民スポーツ大会・第24回全国障害者スポーツ大会  
 広報基本計画 新旧対照表

【改正の概要】

全体スケジュールを変更

- ・両大会の開催延期に伴い、全体スケジュールを令和7年度まで延長
- ・令和2年度に「開催内定」を追加
- ・令和3年度以降の予定は1年延期

改正前						改正後						
	R2 (2020) 4年前	R3 (2021) 3年前	R4 (2022) 2年前	R5 (2023) 1年前	R6 (2024) -		R2 (2020) 5年前	R3 (2021) 4年前	R4 (2022) 3年前	R5 (2023) 2年前	R6 (2024) 1年前	R7 (2025) -
1 目的（略）						1 目的（略）						
2 広報の手法（略）						2 広報の手法（略）						
3 活動展開の指針（略）						3 活動展開の指針（略）						
4 構成員の役割（略）						4 構成員の役割（略）						
5 基本計画の進行管理（略）						5 基本計画の進行管理（略）						
全体スケジュール						全体スケジュール						
		開催決定		リハ大会	開催		開催内定		開催決定		リハ大会	開催
方針・計画						方針・計画						
大会愛称・スローガン等による広報	イメージ ソング・ ダンス等の 募集・決定					大会愛称・スローガン等 による広報	イメージ ソング・ ダンス等の 募集・決定					
各種広報物品による広報	ポスターやちらし、パンフレット、リーフレット、広報グッズの作成					各種広報物品による広報	ポスターやちらし、パンフレット、リーフレット、広報グッズの作成					
	大会広報誌の発行						大会広報誌の発行					
				各種ガイドブックの作成							各種ガイドブックの作成	
多様なメディアによる広報	新聞、ラジオ、テレビ、インターネット等による広報活動の推進 県や市町、各種団体等の広報媒体の活用 ソーシャルメディアの活用					多様なメディアによる広報	新聞、ラジオ、テレビ、インターネット等による広報活動の推進 県や市町、各種団体等の 広報媒体の活用 ソーシャルメディアの活用					
	専用ホームページの開設						専用ホームページの開設					
イベントによる広報		開催決定 イベント		開催1年前 イベント	開催直前 イベント	イベントによる広報		開催決定 イベント		開催1年前 イベント	開催直前 イベント	
	各主体が主催するイベント等における広報活動、「しがスポーツ大使」の参加イベントとのタイアップ、「子ども・若者参画特別委員会」との連携、出前講座を活用した広報											
屋外広告物による広報	のぼり、横断幕、懸垂幕の設置											
	広報看板、カウントダウンボード等の設置						広報看板、カウントダウンボード等の設置					
				歓迎塔、歓迎アーチ等の設置							歓迎塔、歓迎アーチ等の設置	
映像等による広報	先催祭の大会映像等の貸出											
	広報用映像の制作およびインターネット等での公開											
記録映像等の制作					大会記録映 像や記録写 真集の制作 (大会後)	記録映像等の制作						大会記録映 像や記録写 真集の制作 (大会後)
参加章等の作成				参加章、記念章の作成		参加章等の作成					参加章、記念章の作成	

## 県民運動アクションプログラム 新旧対照表

### 【改正の概要】

- ・ マスコット等の図を変更
- ・ 大会開催年次を令和6年（2024年）から令和7年（2025年）に変更
- ・ 各実施スケジュール案を変更（令和3年度以降を1年延期）

改正前	改正後
<p>表紙</p> <div style="border: 1px solid black; padding: 5px; margin-bottom: 10px; width: fit-content;">マスコット</div>  <div style="border: 1px solid black; padding: 5px; margin-bottom: 10px; width: fit-content;">愛称・スローガン</div>  <p>目次（略）</p> <p>P 16 わたSHIGA輝く国スポ・障スポ県民運動アクションプログラムについて</p> <p>【わたSHIGA輝く国スポ・障スポ県民運動の趣旨】</p> <p>令和6年(2024年)に開催する第79回国民スポーツ大会・第24回全国障害者スポーツ大会の県民運動は、県民一人ひとりが、様々な形で大会に参加、協力し、理解を深めることにより、「県民」・「来県者」がともに満足し、「滋賀県」に将来に渡って引き継がれるレガシーを遺す「三方（さんぼう）よし」の大会を実現するために、以下の取組を推進します。</p> <p>【県民運動アクションプログラムとは】（略）</p> <p>【県民運動3つの基本目標】（略）</p> <p>【県民運動推進における役割】（略）</p> <p>P 17 県民運動の推進のイメージ図</p> <div style="border: 1px solid black; padding: 5px; margin-bottom: 10px; width: fit-content;">愛称・スローガン</div>  <div style="border: 1px solid black; padding: 5px; margin-bottom: 10px; width: fit-content;">マスコット</div>  <p>P 18 基本目標 1（略）</p> <ul style="list-style-type: none"> <li>●趣旨（略）</li> <li>●県民のみなさんの取組例（略）</li> </ul> <p>P 19 ●市町、市町準備（実行）委員会の取組例（略）</p> <p>P 21 ●県、県準備（実行）委員会の取組例（略）</p>	<p>表紙</p> <div style="border: 1px solid black; padding: 5px; margin-bottom: 10px; width: fit-content;">マスコット</div>  <div style="border: 1px solid black; padding: 5px; margin-bottom: 10px; width: fit-content;">愛称・スローガン</div>  <p>目次（略）</p> <p>P 16 わたSHIGA輝く国スポ・障スポ県民運動アクションプログラムについて</p> <p>【わたSHIGA輝く国スポ・障スポ県民運動の趣旨】</p> <p>令和7年(2025年)に開催する第79回国民スポーツ大会・第24回全国障害者スポーツ大会の県民運動は、県民一人ひとりが、様々な形で大会に参加、協力し、理解を深めることにより、「県民」・「来県者」がともに満足し、「滋賀県」に将来に渡って引き継がれるレガシーを遺す「三方（さんぼう）よし」の大会を実現するために、以下の取組を推進します。</p> <p>【県民運動アクションプログラムとは】（略）</p> <p>【県民運動3つの基本目標】（略）</p> <p>【県民運動推進における役割】（略）</p> <p>P 17 県民運動の推進のイメージ図</p> <div style="border: 1px solid black; padding: 5px; margin-bottom: 10px; width: fit-content;">愛称・スローガン</div>  <div style="border: 1px solid black; padding: 5px; margin-bottom: 10px; width: fit-content;">マスコット</div>  <p>P 18 基本目標 1（略）</p> <ul style="list-style-type: none"> <li>●趣旨（略）</li> <li>●県民のみなさんの取組例（略）</li> </ul> <p>P 19 ●市町、市町準備（実行）委員会の取組例（略）</p> <p>P 21 ●県、県準備（実行）委員会の取組例（略）</p>

P 24 実施スケジュール案

P 24 実施スケジュール案

P 25 基本目標 2 (略)

- 趣旨 (略)

- 県民のみなさんの取組例 (略)

P 26 ●市町、市町準備 (実行) 委員会の取組例 (略)

P 27 ●県、県準備 (実行) 委員会の取組例 (略)

P 25 基本目標 2 (略)

- 趣旨 (略)

- 県民のみなさんの取組例 (略)

P 26 ●市町、市町準備 (実行) 委員会の取組例 (略)

P 27 ●県、県準備 (実行) 委員会の取組例 (略)























































































